



humantouch.com
800.355.2762

©2012 Human Touch®, LLC. Patents pending and intellectual property rights enforced.
No medical claims are warranted or implied by the use of this product.
Human Touch is a trademark of Human Touch®, LLC.
WB20-NA-A0

WholeBody 2.0

Immersion Seating™

massage | relaxation | sleep

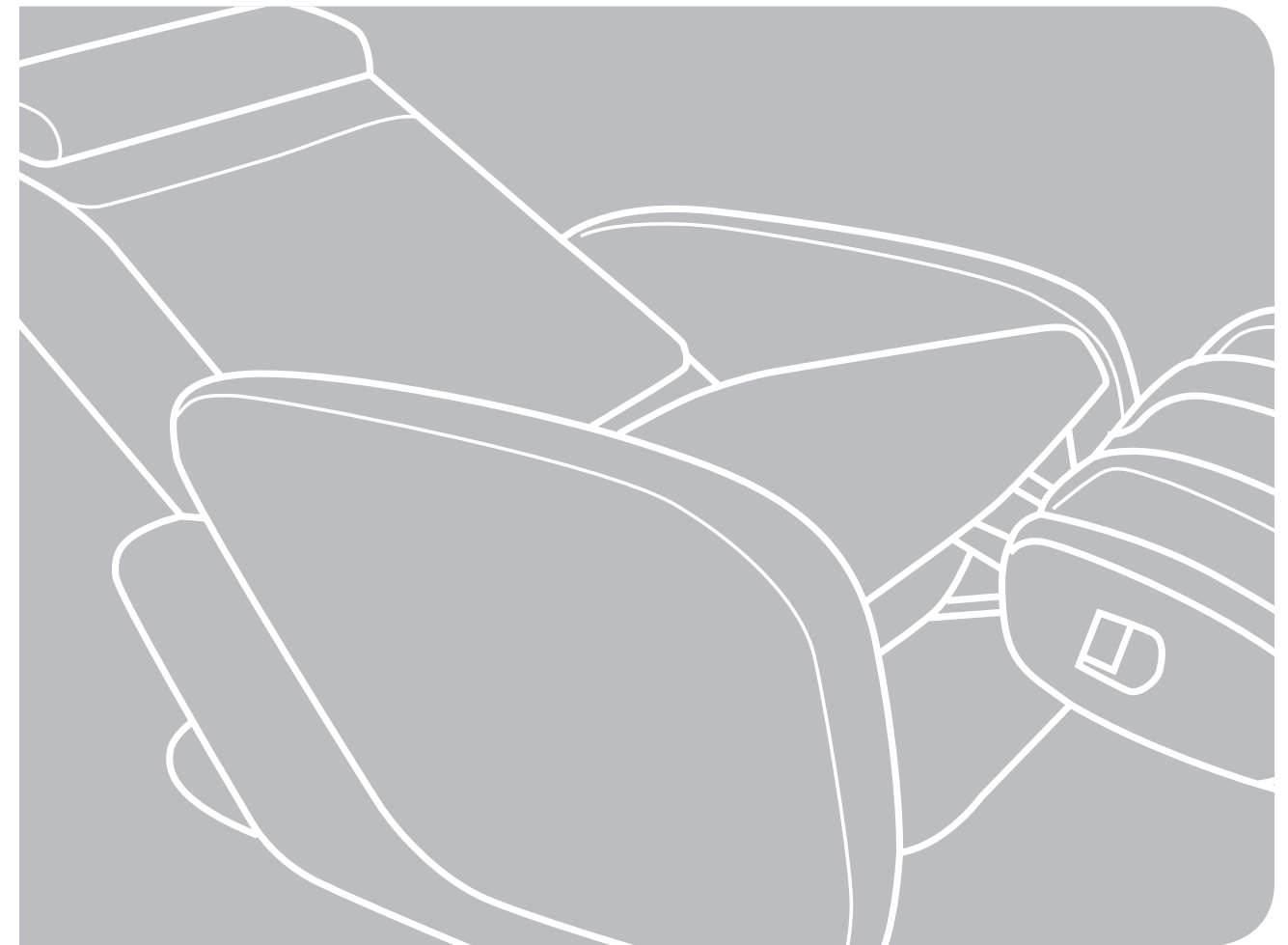

use & care manual

ENG

use & care manual

FRC

mode d'emploi et d'entretien

ESN

manual de uso y cuidado

Register your product **ONLINE** today

www.humantouch.com/register

Register your product **ONLINE** today

www.humantouch.com/register

WholeBody^{2.0}

Immersion Seating™

massage | relaxation | sleep

welcome to **human touch**®

Your Human Touch immersion seating massage chair is the perfect bridge between state-of-the-art technology and the ancient healing art of massage. It's a key ingredient for a balanced life—and it's right in your own home!

Your Human Touch massage chair incorporates patented Human Touch Technology®. It emulates the same techniques used by massage and chiropractic professionals for back and spinal care. It's hard to believe it's not human!

To ensure that you don't overlook any of your chair's features, and that you use it safely, read this manual carefully. Then sit back, relax, and enjoy!

humantouch.com

Human Touch® Partners in Your Well-Being

For decades, Human Touch has been a leader in the field of massage products. We create state-of-the-art products that embrace the latest technology while applying the ancient healing art of massage. Balancing your physical and mental needs requires the right mix of proper nutrition, exercise, and massage. Human Touch® Massage Systems are vital components for achieving balance between physical and mental well-being.

To learn more about our company and our products, we invite you to visit us on the Internet at: www.humantouch.com or call our Customer Service Representatives at 800-355-2762.



Register your product at www.humantouch.com to ensure your product is in our system to simplify the warranty process should you ever need it.

Please send any questions or comments regarding this manual to documentation@humantouch.com

keep it safe

IMPORTANT SAFETY INSTRUCTIONS

When using an electrical appliance, basic precautions should always be followed, including the following:

Read all instructions before using this appliance.

- ⚠ DANGER: To reduce the risk of electrical shock**
Always unplug this product from the electrical outlet immediately after using and before cleaning.
- ⚠ WARNING: To reduce the risk of burns, fire, electric shock or injury to persons:**
 - Do not put hands or fingers near the massage mechanism or rollers while this product is running. Touching the mechanism can result in injury from the rollers squeezing together.
 - If the supply cord is damaged, it must be replaced by the manufacturer or its service agent or a similarly qualified person in order to avoid a hazard.
 - An appliance should never be left unattended when plugged in. Unplug from outlet when not in use, and before putting on or taking off parts.
 - Do not operate under blanket or pillow. Excessive heating can occur and cause fire, electric shock, or injury to persons.
 - Close supervision is necessary when this product is used by, on, or near children, invalids, or disabled persons. Keep children away from extended foot support (or other similar parts).
 - Use this product only for its intended use as described in this manual. Do not use attachments not recommended by the manufacturer.
 - Never operate this product if it has a damaged cord or plug, if it is not working properly, if it has been dropped or damaged, or dropped into water. Return this product to a service center for examination and repair.
 - Do not carry this appliance by supply cord or use cord as a handle.
 - Always keep the power cord away from heated surfaces.
 - Never operate this product with the air openings blocked. Keep the air openings free of lint, hair, and the like.
 - Never drop or insert any object into any opening.
 - Do not use outdoors.
 - Do not operate where aerosol (spray) products are being used or where oxygen is being administered.
 - To disconnect, turn all controls to the OFF position, then remove plug from outlet.
 - Do not massage any area of the body that is swollen, inflamed or covered with skin eruptions.
 - Do not use on unexplained calf pain.
 - Do not use this product when standing on a damp floor, or when any part of the body is in contact with plumbing or any similar ground.
 - Connect this appliance to a properly grounded outlet only. See GROUNDING INSTRUCTIONS.
 - Do not use this product if noise above normal sound is heard.
 - Do not stand on or in appliance. Use only while seated.
 - This appliance is not intended for use by persons (including children) with reduced physical, sensory or mental capabilities, or lack of experience and knowledge, unless they have been given supervision or instruction concerning use of the appliance by a person responsible for their safety. Children should be supervised to ensure that they do not play with the appliance.

Safety Precautions

- Comfortable clothing is recommended while using this product.
- This product was meant to be used in a relaxed position. Never force any body part into the backrest area while the rollers are moving.
- If you feel any abnormal discomfort during the operation of this product, turn off the power immediately and do not use the product. Consult your physician.
- Do not sit on the controller.
- Do not pull on the AC cord.
- When using this product after it has been in storage, check to see that the product is operating properly prior to use.
- Always confirm that there are no obstacles behind the product and that there is sufficient space to recline.

SAVE THESE INSTRUCTIONS

Do not attempt to repair this product yourself.

This product is designed for personal in-home use. Commercial use will void warranty.

Grounding Instructions:

This product must be grounded. If it should malfunction or breakdown, grounding provides a path of least resistance for electrical current to reduce the risk of electric shock. This product is equipped with a cord having an equipment-grounding conductor and a grounding plug. The plug must be plugged into an appropriate outlet that is properly installed and grounded in accordance with all local codes and ordinances.

- ⚠ DANGER: Improper connection of the equipment-grounding conductor can result in a risk of electronic shock. Check with a qualified electrician or serviceman if you are in doubt as to whether this product is properly grounded. Do not modify the plug provided with the product – if it will not fit the outlet, have a proper outlet installed by a qualified electrician.**

This product is for use on a nominal 120-volt circuit and has a grounding plug that looks like the plug illustrated in sketch (A). A temporary adapter that looks like the adapter used in sketches (B) and (C) may be used to connect this plug to a 2-pole receptacle as shown in sketch (B), if a properly grounded plug is not available. The temporary adapter should be used only until a properly grounded outlet (sketch A) can be installed by a qualified electrician. The green colored, rigid ear tab or the like extending from the adapter must be connected to a permanent ground such as a properly grounded outlet box cover. Whenever the adapter is used, it must be held in place by a metal screw.

For all grounded cord-connected products:

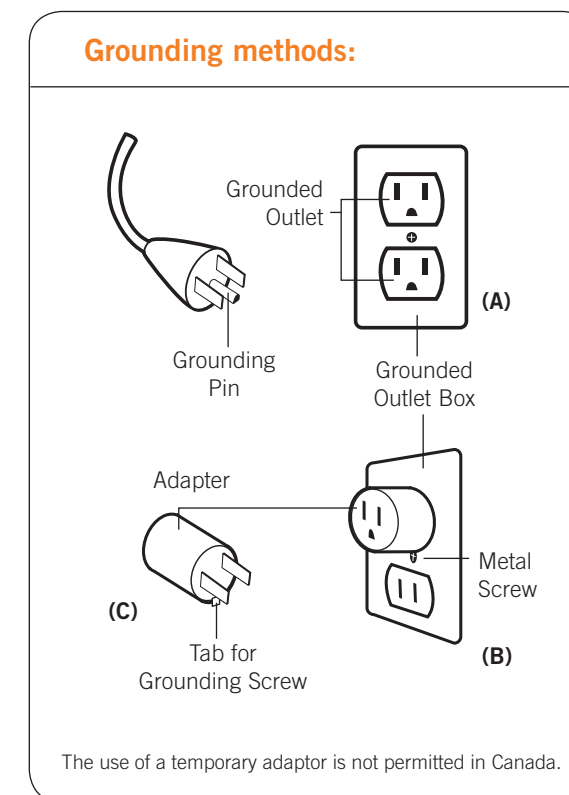

- ⚠ WARNING:** This product is equipped with a thermal resetting protection device. This is an added safety feature to protect you and this product from overheating. If the product should suddenly stop and will not start, turn the main power switch, located on the back of the product, off and do not operate the product for at least 30 minutes. Failure to turn the product off may result in the product starting unexpectedly when the device cools.

get ready

Setting up your Human Touch Massage Chair is easy. Just slide the backrest onto the chair base, connect the two, attach the seat cushion, backrest pad, and head pillow, and you're done!

Unpack the box

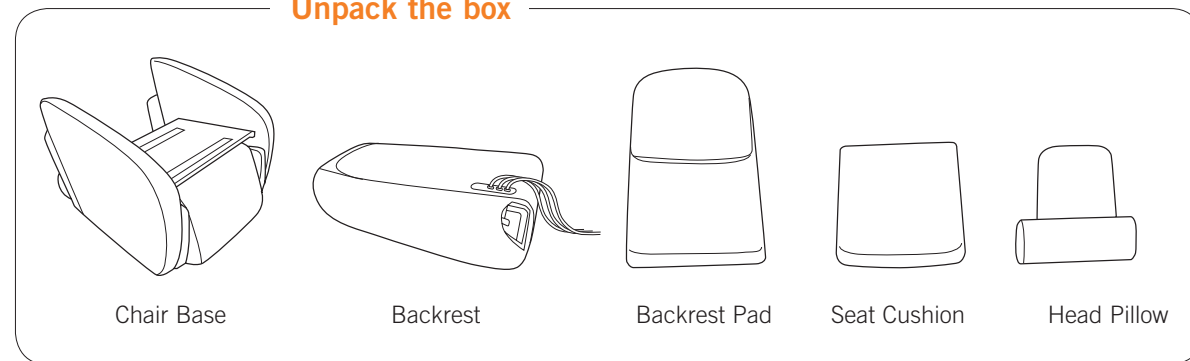

1. Attach the backrest to the chair base.

IMPORTANT: This step requires two people to prevent injury and/or damage to the backrest.

Using two people, lift the backrest into position on top of the chair base, aligning the track on the sides of the backrest with the brackets on the chair base. Lower the tracks on the sides of the backrest carefully onto both brackets simultaneously, keeping the backrest level, until the backrest clicks into place.

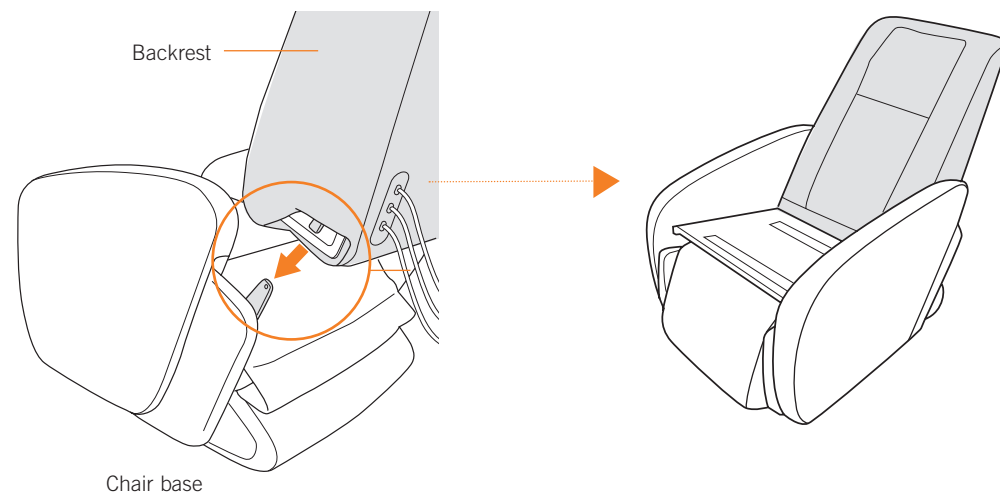

2. Attach the seat cushion.

Align and press the seat cushion firmly into position.

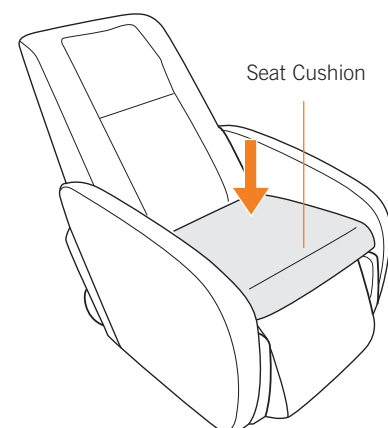

3. Attach the backrest pad.

Zip the backrest pad to the backrest.

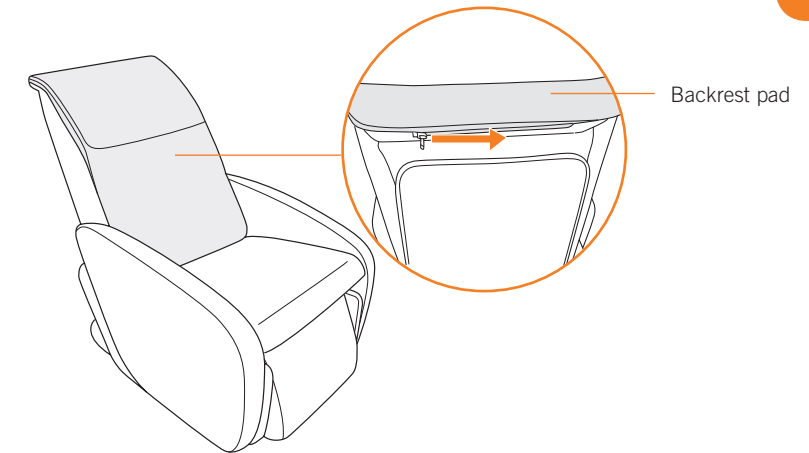

4. Attach the head pillow.

Zip the head pillow to the backrest pad.

NOTE: When enjoying a massage, flip the head pillow and headrest flap over the backrest to increase neck and shoulder massage intensity.

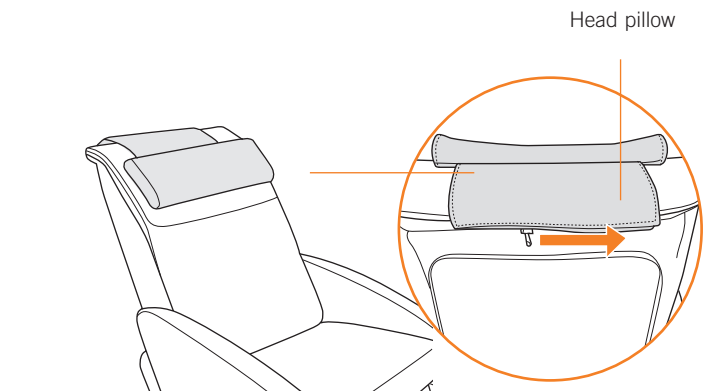

5. Plug the backrest cable into the chair base.

Plug the backrest cable into the matching socket located at the rear lower left corner of the chair base. Using the Allen wrench and Allen screw provided, install the screw into the hole in the connector housing to secure the connectors together.

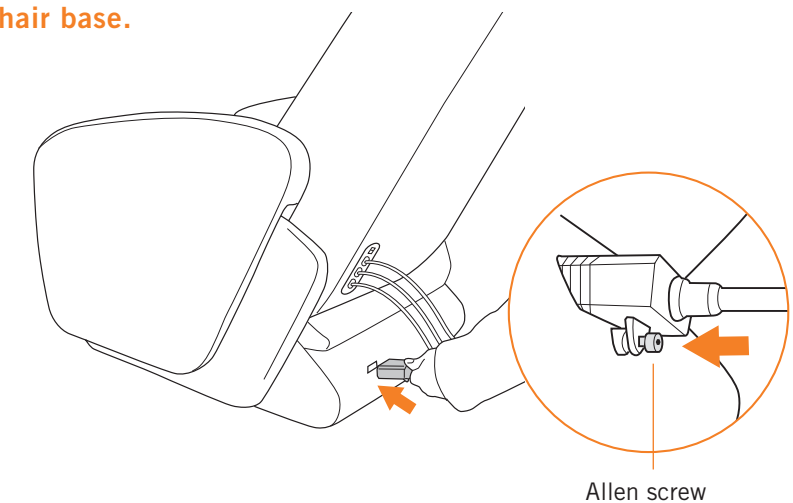

take a seat

Using your Human Touch massage chair is easy. Just take a seat and recline to the desired position. Your Human Touch massage chair helps you feel better, using a wide variety of massage techniques that you control. It's the perfect way to relax and refresh.

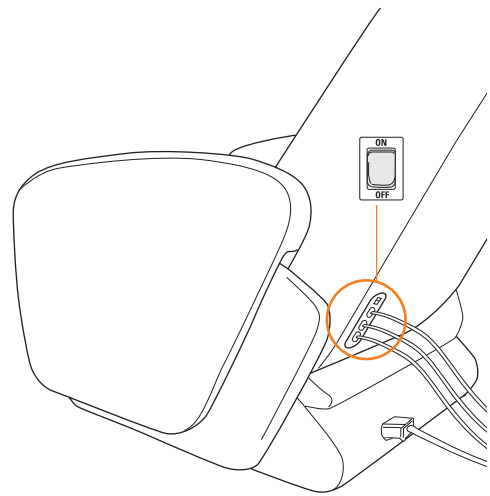

1. Power on

Plug the power cord into a grounded power source. Turn the master power switch (on the back of the chair) to On.

RECLINE THE CHAIR

Use the recline and incline buttons to position the chair for maximum comfort.

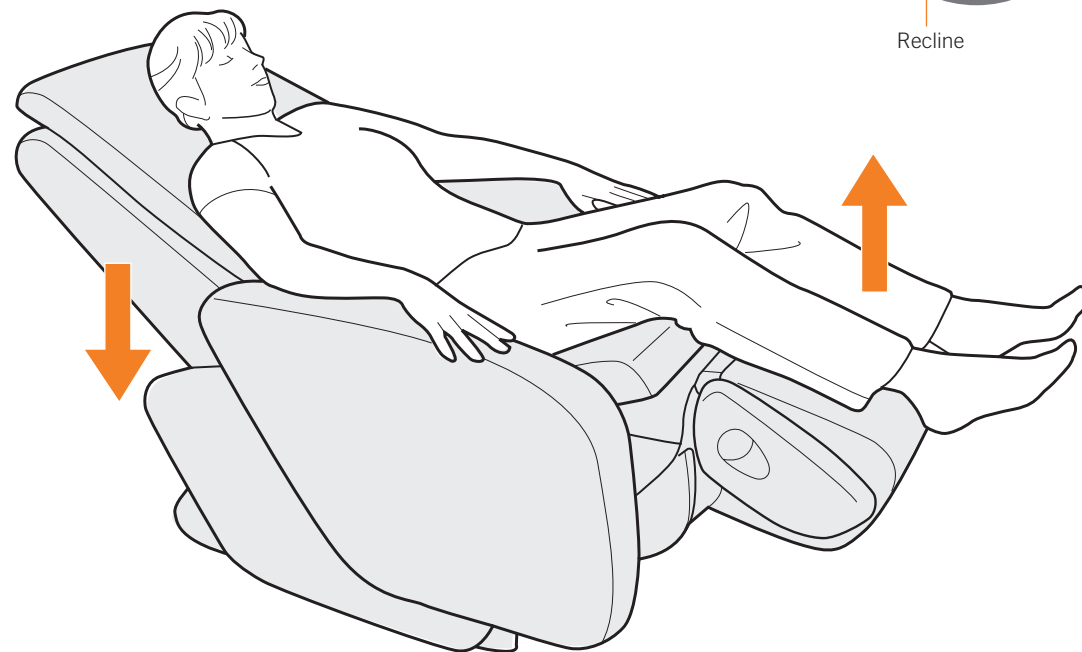
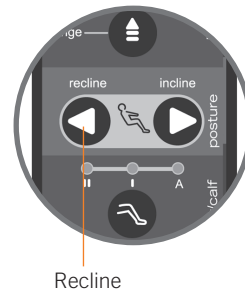

⚠ Do not inhibit the backrest or footrest from power reclining or inclining. Do not attempt to manually recline or incline the backrest or footrest. Interfering with the power recline will permanently damage the chair.

FOR A FOOT OR CALF MASSAGE

1. Deploy the foot and calf massager

Pull the footrest rotation release handle (located on the right-hand side of the footrest) toward you.

For a calf massage, rotate the footrest away from the chair until it clicks into position with the foot and calf massager facing up. **Do not force the rotation of the footrest past the point at which it clicks to lock. Excess force may damage the mechanism.**

For a foot massage, rotate the footrest away from the chair just until the foot and calf massager is facing up. Do not rotate it so far that it clicks into position; the footrest should be moving freely for a foot massage.

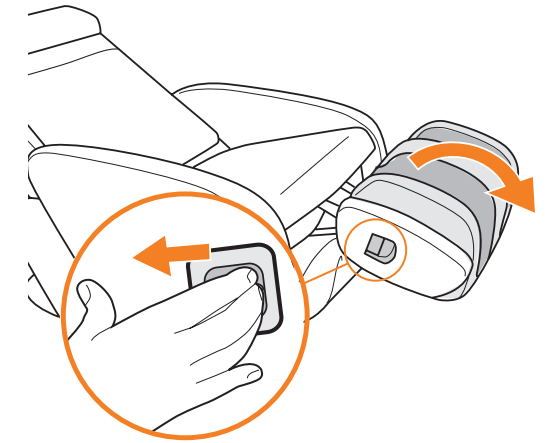

NOTE: The foot and calf massager must be locked into position to raise the backrest.

2. Insert your feet or calves

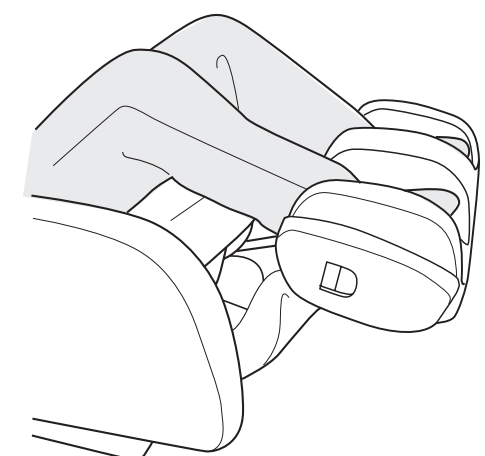
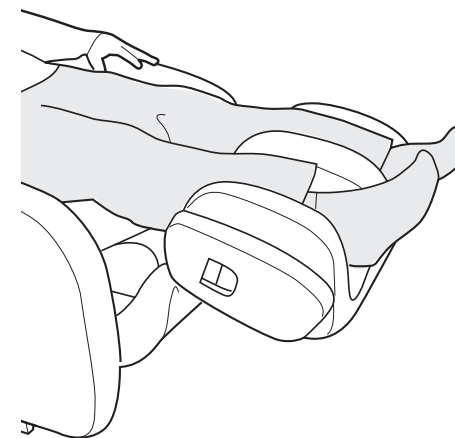

⚠ Do not stand or sit on the foot and calf massager.

take control

Now choose a massage technique. Your Human Touch massage chair lets you customize your massage to achieve a wide variety of muscle targeted benefits. Choose from three stationary massage techniques and a rolling massage, or combine them. Use the Range button to tailor your vertical massage range, or the Zone and Position features to target your massage to a specific area. Or, let the chair take control – just select one of the three immersion programs, which alternate massage techniques and target key areas of your back. No matter how you use it, Human Touch Technology offers maximum massage flexibility and refreshing benefits.

Stop/Auto park — Stops the massage and parks the massage rollers at the top of the backrest.

End — Stops the massage.

Full Refresh / Shoulders / Low Back — Three unique auto immersion programs automatically massage you for 15 minutes each, using a variety of massage modes. The corresponding LED lights to indicate which massage mode is currently in use.

Targeted Benefits — Press to toggle among three stationary massage modes, each designed to provide unique muscle benefits. Use with the Ease or Zone functions for a partial- or full-back massage.

Ease/Zone — Select Ease to ease muscles along your entire back or select Zone to focus the massage on a six-inch zone. Use the position buttons to focus the massage Zone on the desired area.

Position — Use this button along with any stationary massage mode, to set the massage rollers to the desired position on the backrest. You can press this button before or after selecting the massage mode.









Width — Focus or diffuse massage pressure by selecting the maximum, middle, or minimum setting. This feature works with Flex and Ease massage targeted benefits. Select the width button after selecting the massage program.

Range — Customizes your vertical massage range.

Incline/Recline — Press the recline button to simultaneously recline the backrest and deploy the footrest; press the incline button to raise the backrest while lowering the footrest.

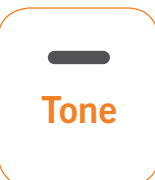
Foot/Calf — Press to toggle among two fixed foot/calf massage speeds and an auto massage program, which alternates speeds.

Human Touch
feel better®

Massage Modes	What It Does	Benefits
 <p>Stretch</p>	<p>Kneads your back in a small, circular motion on both sides of your spine simultaneously.</p> 	<p>Relieves tension and soreness by lifting and stretching muscles. Improves circulation and helps bring vital nutrients to the spinal area.</p>
 <p>Flex</p>	<p>Alternates rapid-tapping strokes along the spine to stimulate both spinal muscles and spinal joint areas, emulating the percussive massage technique used in sports medicine for deep muscle therapy.</p> 	<p>Flexes spinal joints and relieves pressure on the spinal column, invigorating the entire back area.</p>
 <p>Tone</p>	<p>Combines circular kneading motion with rapid-tapping percussion strokes.</p> 	<p>Relieves muscle tension and spinal pressure, improves circulation and invigorates the back, all at once.</p>
 <p>Ease</p>	<p>Rolls gently up and down your back near your spine.</p> 	<p>Warms and loosens your muscles, preparing your back for deeper massage. Relieves muscle tension, improves circulation and relaxes the back.</p>

care and maintenance

To keep your product working and looking its best, please follow these simple care guidelines.

WARNING:

1. Be sure to disconnect the power cord from the electrical outlet before cleaning.
2. When cleaning the controller or power switch, use a dry cloth only. Never use a damp cloth to clean the controller or power switch.
3. Be sure to test any cleaning solution on a small, inconspicuous part of the product to ensure that the color does not fade prior to using the solution on the entire product surface.
4. Do not use benzene, thinner or any other solvents on your product.

Cleaning Code Standard: W

To maintain your Human Touch product in optimum condition, dust it frequently and/or vacuum it with a soft brush vacuum extension. SofSuede® products can also be brushed with a suede brush. If your product becomes dirty, use a water-based upholstery cleaner only. To treat stains, spot clean with an upholstery shampoo or a mild detergent foam.

Maintenance and Repair:

1. The mechanics of this product are specially designed and constructed to be maintenance free. No periodic lubrication or servicing is required.
2. Your chair should only be serviced by an authorized service center.

Use and Storage Environment:

1. When not in use for a long period of time, we recommend that the chair be covered, the power cord be coiled and that the unit be placed in an environment free of dust and moisture.
2. Do not store near heat or open flame.
3. Do not leave this product exposed to direct sunlight for long periods of time. This may cause fading or damage.
4. Do not use or store in extreme temperatures; product stored in cold temperatures may require 48 hours at room temperature to function properly.
5. Product should be used and stored in an environment with non-condensing humidity ranging from 10 to 80%; excessive humidity will damage the mechanics.

Miscellaneous:

1. Foreign objects should not be inserted between the massage nodes or the unit housing.
2. Care should be taken not to overload the unit.

Specifications*

Operating Voltage:	AC110-120V 60 Hz
Power Consumption:	95 Watts
Chair Size:	65" L x 29" W x 33" H (reclined) 45" L x 29" W x 39" H (upright)
Product Weight:	174 Lbs.
Required Recline Clearance:	3"
Maximum Load Weight:	285 Lbs.

*Specifications are subject to change without prior notice.

WholeBody 2.0

Immersion Seating™

massage | relaxation | sleep

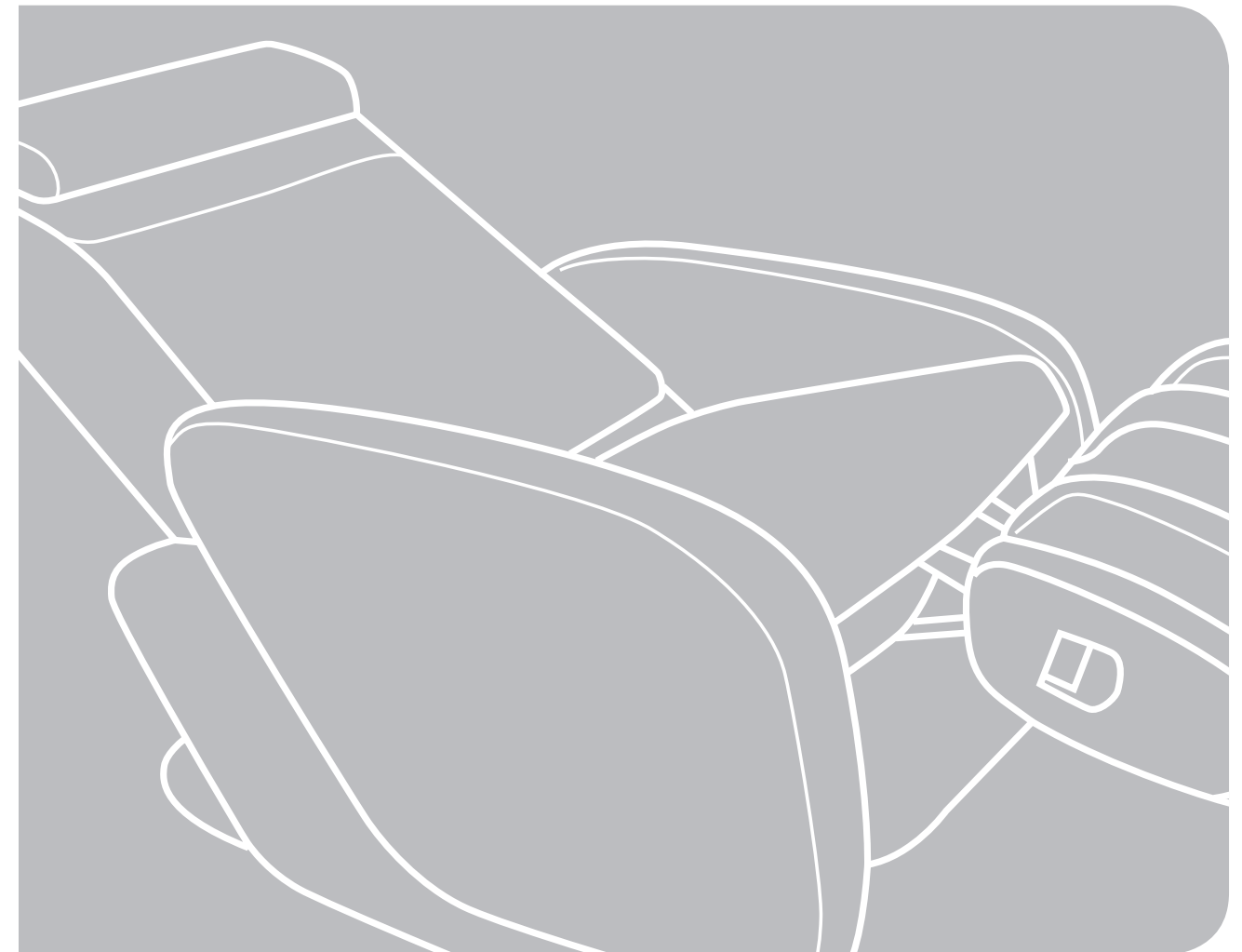

humantouch.com
800.355.2762



mode d'emploi et d'entretien

FRANÇAIS

Enregistrez votre produit **EN LIGNE** dès maintenant

www.humantouch.com/register

Enregistrez votre produit **EN LIGNE** dès maintenant

www.humantouch.com/register

WholeBody 2.0

Immersion Seating™

massage | relaxation | sleep

bienvenue chez **human touch**

Votre fauteuil Human Touch™ intègre parfaitement la fine pointe de la technologie et l'art ancien du massage thérapeutique. Il vous offre un des ingrédients principaux d'une vie équilibrée, dans le confort de votre foyer!

Votre fauteuil Human Touch est doté de la technologie Robotic Massage™ – le plus récent système Robotic Massage™. Il reproduit les techniques de soins du dos et de la colonne vertébrale mises de l'avant par les massothérapeutes et les chiropraticiens. Vous aurez peine à croire qu'il s'agit d'un simple fauteuil!

Afin de bénéficier du plein potentiel de toutes les caractéristiques de votre fauteuil, et afin de vous assurer que vous en faites un usage sécuritaire, lisez ce guide attentivement. Cela fait, asseyez-vous, détendez-vous, et profitez du voyage!

humantouch.com

Human Touch™ Les partenaires de votre mieux-être

Depuis plus de vingt ans, Human Touch est le chef de file du marché des produits de massage. Nos produits sont de véritables œuvres d'art. Ils combinent les technologies les plus récentes à l'art ancien du massage thérapeutique. L'équilibre entre vos besoins physiques et psychiques et le mode de vie effréné que nous menons aujourd'hui exigent le bon dosage entre une saine alimentation, l'exercice et le massage. Les systèmes de massage Human Touch sont un élément crucial dans l'atteinte de l'équilibre entre le bien-être physique et mental.

Pour de plus amples informations à propos de notre société et de nos produits, nous vous invitons à visiter notre site Web au www.humantouch.com ou à téléphoner à un représentant de notre service à la clientèle au 800-355-2762.



Enregistrez votre produit à www.humantouch.com pour que votre produit figure dans notre système, ce qui simplifiera le processus de la garantie, si jamais vous en aviez besoin.

Veuillez acheminer toute question ou commentaire concernant ce manuel à : documentation@humantouch.com

©2012 Human Touch™, LLC. Brevets en instance et droits de propriété intellectuelle en vigueur.

Aucune garantie quant aux bénéfices médicaux de ce produit n'est offerte, qu'elle soit expresse ou implicite.

Human Touch est une marque de commerce de Human Touch™, LLC.

consignes de sécurité

CONSIGNES DE SÉCURITÉ IMPORTANTES

Lorsque vous utilisez un appareil électrique, vous devez toujours suivre les précautions de base suivantes :

Lisez toutes les instructions avant d'utiliser cet appareil.



DANGER: Afin de réduire les risques d'électrocution :

Débranchez toujours cet appareil de l'alimentation électrique dès que vous avez fini de l'employer et avant de le nettoyer.



MISE EN GARDE : Afin de réduire les risques de brûlure, d'incendie, d'électrocution ou de blessure :

- Tenez vos mains et vos doigts éloignés du mécanisme de massage et des rouleaux lorsqu'ils sont en marche. Si vous touchez au mécanisme, les rouleaux risquent de se comprimer et de vous blesser.
- Si le cordon d'alimentation est endommagé, il doit être remplacé par le fabricant, son représentant de service ou un technicien qualifié afin d'éviter tout danger.
- Un appareil ne devrait jamais être laissé sans surveillance lorsqu'il est branché. Débranchez l'appareil de l'alimentation lorsque vous ne l'employez pas et avant d'y insérer ou d'en retirer des pièces.
- Ne faites pas fonctionner cet appareil une couverture ou sous un oreiller. Une surchauffe pourrait survenir et causer un incendie, une électrocution ou des blessures.
- Une surveillance étroite est nécessaire lorsque ce fauteuil est employé près ou par des enfants ou des personnes handicapées. Gardez les enfants à l'abri du repose-pied déployé (ou autres pièces semblables).
- Employez ce fauteuil à ce pour quoi il a été conçu, tel que décrit dans ce guide. Employez uniquement les accessoires recommandés par le fabricant.
- N'employez jamais ce produit si son cordon ou sa fiche d'alimentation sont endommagés, s'il ne fonctionne pas correctement, s'il a été échappé ou endommagé ou s'il a été immergé. Retournez ce fauteuil à un centre de service pour examen et réparation.
- Ne transportez pas cet appareil en tirant sur son cordon d'alimentation. N'utilisez pas le cordon d'alimentation comme une poignée.
- Éloignez toujours le cordon d'alimentation de toute source de chaleur.
- Ne faites jamais fonctionner ce fauteuil si ses trappes d'aération sont obstruées. Maintenez les trappes d'aération exemptes de peluche, de cheveux et de substances semblables.
- N'échappez ni n'insérez jamais aucun objet dans aucune ouverture.
- N'employez pas ce fauteuil à l'extérieur.
- Ne faites pas fonctionner dans un endroit où on utilise des produits à bombe aérosol (vaporisateur) ou dans un endroit où de l'oxygène est administré.
- Pour débrancher, mettez toutes les commandes à la position O (arrêt) et retirez la fiche de la prise.
- Ne massez aucune partie du corps qui soit enflée, enflammée ou présentant des éruptions.
- Ne massez pas vos jambes si vous souffrez de douleurs idiopathiques.
- N'employez pas cet appareil sur une surface humide ou lorsqu'une partie de votre corps est en contact avec une structure de plomberie ou autre structure similaire.
- Ne branchez cet appareil qu'à une prise correctement mise à la terre. Consultez les INSTRUCTIONS DE MISE À LA TERRE.
- N'employez pas ce fauteuil s'il émet un bruit plus élevé que le son normal.
- Ne vous mettez pas debout sur ou dans l'appareil. N'utilisez cet appareil qu'en position assise.
- Utilisez les surfaces chauffantes avec précaution. Risque de brûlures graves. N'utilisez pas cet appareil sur une zone épidermique sensible ou si vous souffrez de mauvaise circulation sanguine. Ce produit peut être dangereux s'il est utilisé par des enfants ou des personnes handicapées sans surveillance.

Consignes de sécurité

- Nous recommandons le port de vêtements confortables pour l'emploi de ce produit.
- Une position détendue est nécessaire afin de bénéficier des avantages de ce fauteuil. Ne mettez jamais de pression sur aucune partie de votre corps reposant sur le dossier lorsque que les rouleaux sont en mouvement.
- Si vous éprouvez un inconfort anormal lorsque vous employez ce produit, éteignez-le immédiatement et cessez son emploi. Consultez votre médecin.
- Ne vous assoyez pas sur le système de commande.
- Ne tirez pas sur le cordon d'alimentation.
- Si vous employez ce produit après une période de rangement prolongée, vérifiez son bon fonctionnement au préalable.
- Assurez-vous toujours qu'aucun obstacle ne se trouve derrière le fauteuil. Assurez-vous de disposer d'un espace suffisant pour incliner le fauteuil.

CONSERVEZ CE MODE D'EMPLOI

Ne réparez pas ce fauteuil vous-même.

Ce fauteuil est conçu pour un usage personnel au foyer. Tout usage à des fins commerciales annulera la garantie.

Consignes de mise à la terre :

Ce fauteuil doit être branché sur un circuit avec mise à la terre. En cas de mauvais fonctionnement ou de bris, la mise à la terre réduit le risque d'électrocution en permettant au courant électrique d'emprunter le chemin offrant le moins de résistance. Ce fauteuil est pourvu d'un cordon d'alimentation doté d'un conducteur et d'une fiche de mise à la terre. La fiche doit être branchée dans une prise correctement installée et mise à la terre conformément aux ordonnances et aux codes locaux.



DANGER : Un branchement inadéquat du conducteur de mise à la terre entraîne un risque d'électrocution. Consultez un électricien ou un technicien qualifié si vous n'êtes pas certain que ce fauteuil soit correctement mis à la terre. Ne modifiez pas la fiche accompagnant le fauteuil – si elle ne s'insère pas dans la prise, faites installer une prise appropriée par un électricien qualifié.

Ce fauteuil convient à un circuit de courant nominal de 120 volts. Il est doté d'une fiche de mise à la terre semblable à celle illustrée sur la figure A. Au cas où une prise correctement mise à la terre ne serait pas disponible, un adaptateur temporaire, semblable à celui illustré sur les figures B et C, peut être employé pour brancher cette fiche à une prise de courant à deux trous, tel qu'illustré sur la figure B. L'adaptateur temporaire ne doit être employé que le temps qu'il faudra à faire installer une prise correctement mise à la terre (figure A) par un électricien qualifié. L'onglet rigide de couleur verte sortant de l'adaptateur doit être branché à une prise permanente, telle un couvercle de boîte de sortie correctement mise à la terre. L'adaptateur doit être retenu par une vis de métal.

Pour tous les produits dotés d'un cordon d'alimentation mis à la terre :

Méthodes de mise à la terre :

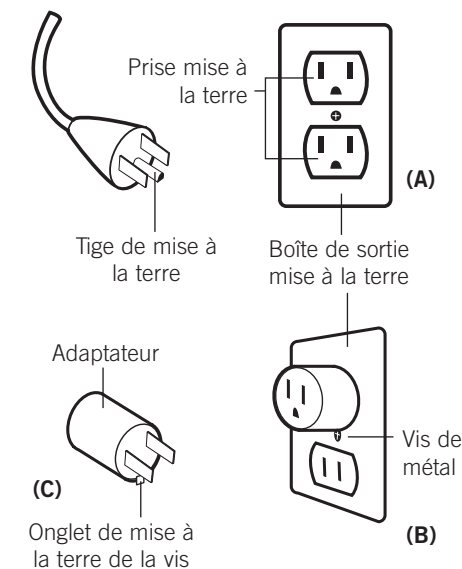

L'utilisation d'un adaptateur temporaire est interdite au Canada.



MISE EN GARDE : Ce fauteuil est doté d'un dispositif de réinitialisation thermique de protection. Il s'agit d'une caractéristique de sécurité supplémentaire installée afin de vous protéger contre la surchauffe du fauteuil. Si le fauteuil s'arrête soudainement et que vous ne pouvez le remettre en marche, mettez le bouton d'alimentation générale, situé à l'arrière du fauteuil, à la position d'arrêt. Attendez au moins 30 minutes avant de le remettre en marche. Si vous n'éteignez pas le fauteuil, il pourrait se remettre en marche inopinément une fois le dispositif refroidi.

préparez-vous

Votre fauteuil Human Touch est facile à configurer. Vous n'avez qu'à glisser le dossier sur la base du fauteuil, les relier, fixer le coussin du dossier, l'oreiller, et vous êtes prêt à vous envoler – et voilà!

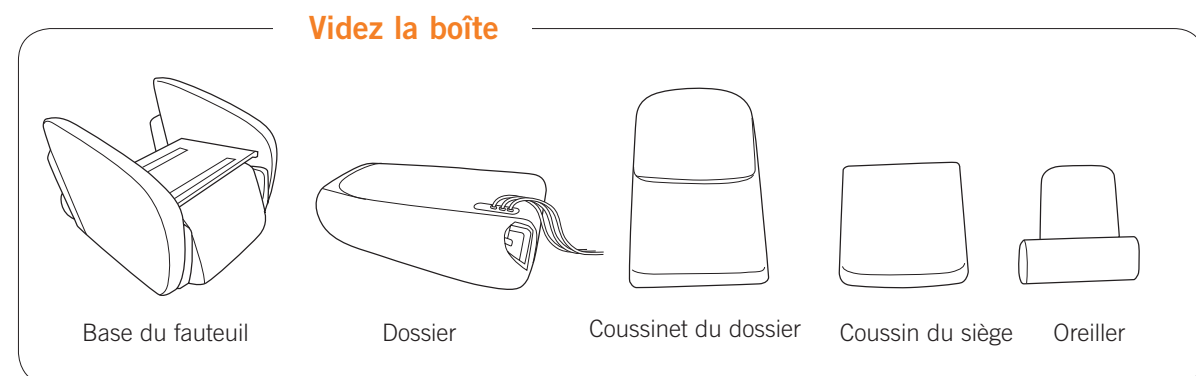

1. Attachez le dossier à la base du fauteuil.

IMPORTANT: Cette étape doit être effectuée par deux personnes afin d'éviter des blessures ou des dommages au dossier.

À deux, levez le dossier en position sur le dessus de la base du fauteuil, en alignant les rails latéraux du dossier sur les crochets de la base du fauteuil. Baissez prudemment les rails latéraux du dossier, simultanément, dans les crochets, en gardant le dossier au niveau, jusqu'à ce qu'il s'immobilise en cliquant.

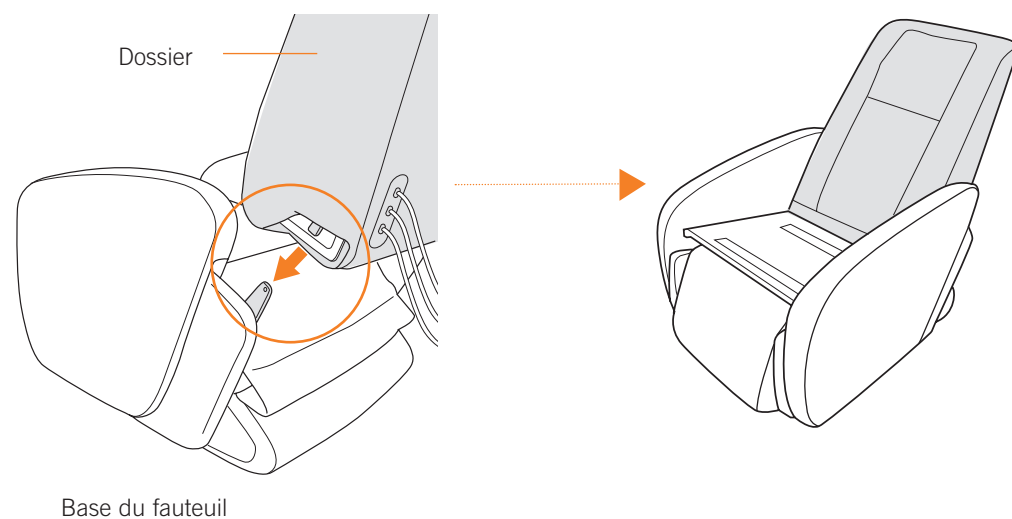

2. Installez le coussin du siège.

Alignez et appuyez fermement sur le coussin pour l'immobiliser.

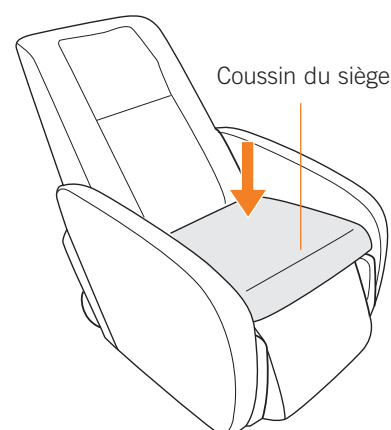

3. Fixez le coussin du dossier.

Fermez la fermeture du coussin du dossier.

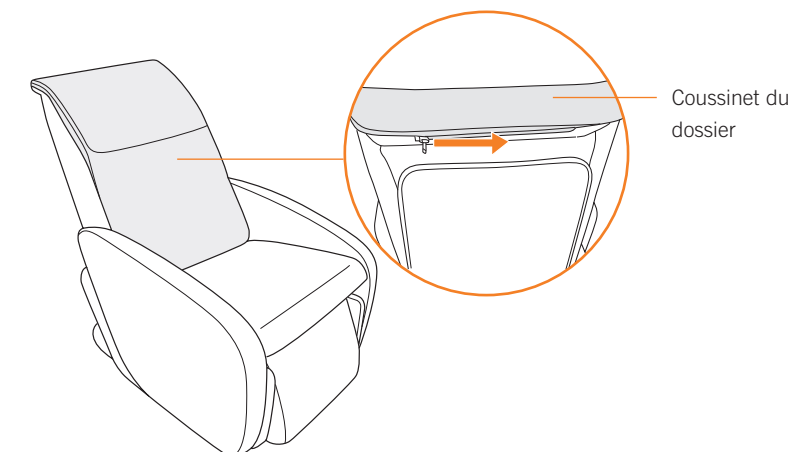

4. Fixez l'oreiller.

Attachez l'oreiller au coussinet du dossier.

REMARQUE : Pendant un massage, rabattez l'oreiller et le rabat du dossier par-dessus le dossier pour augmenter l'intensité du massage dans le cou et sur les épaules.

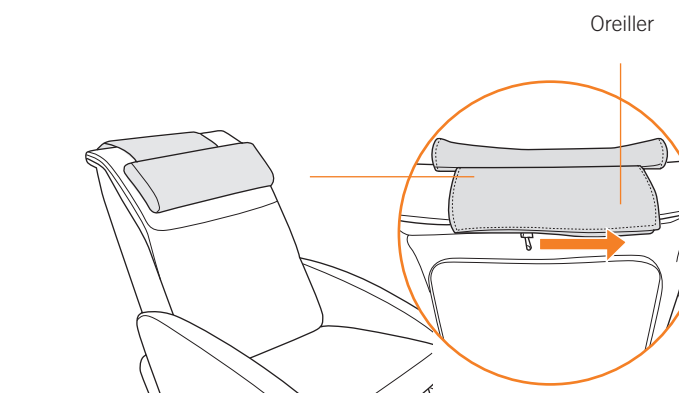
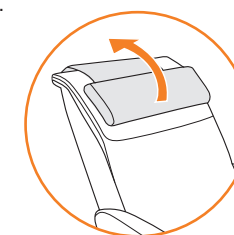

5. Attachez le dossier à la base du fauteuil.

Branchez le câble du dossier dans le réceptacle situé dans le coin inférieur arrière de la base du fauteuil. Utiliser la clé à Allen et la vis fournie – placer la vis dans le logement du couvercle du raccord et visser afin de fixer le raccord à sa prise.

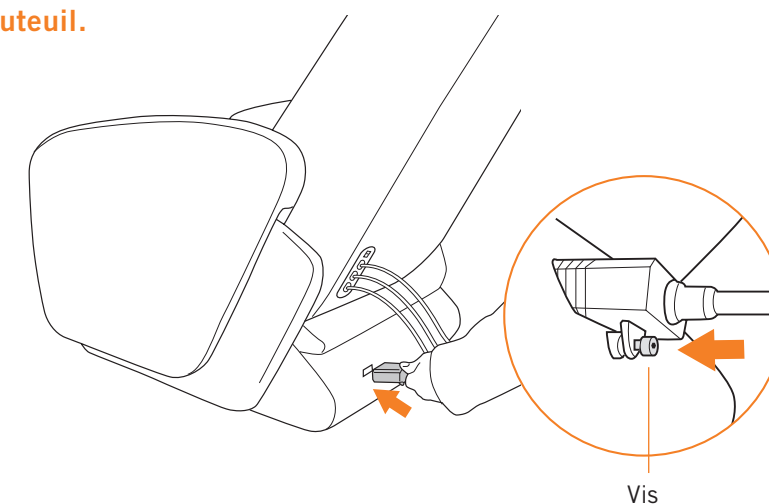

prenez place

Votre fauteuil Human Touch est facile d'emploi. Prenez place et ajustez l'inclinaison à l'angle désiré. Vous vous sentirez mieux avec votre fauteuil de massage Human Touch, grâce au positionnement en apesanteur et à un vaste éventail de techniques de massage sous votre commande. C'est la façon idéale de relaxer et de se détendre.

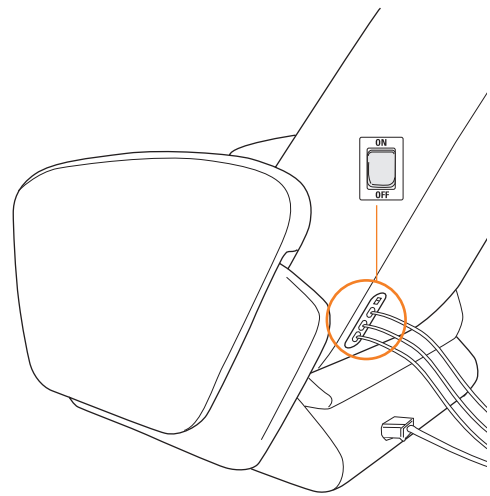

1. Mettez-le en marche

Branchez le cordon d'alimentation à une source d'alimentation. Tournez le bouton d'alimentation principal, situé sur le côté gauche du fauteuil, à la position On (en marche).

RECLINE THE CHAIR

Positionnez le fauteuil à l'angle du dossier à l'aide des touches d'inclinaison, afin d'obtenir un confort optimal.

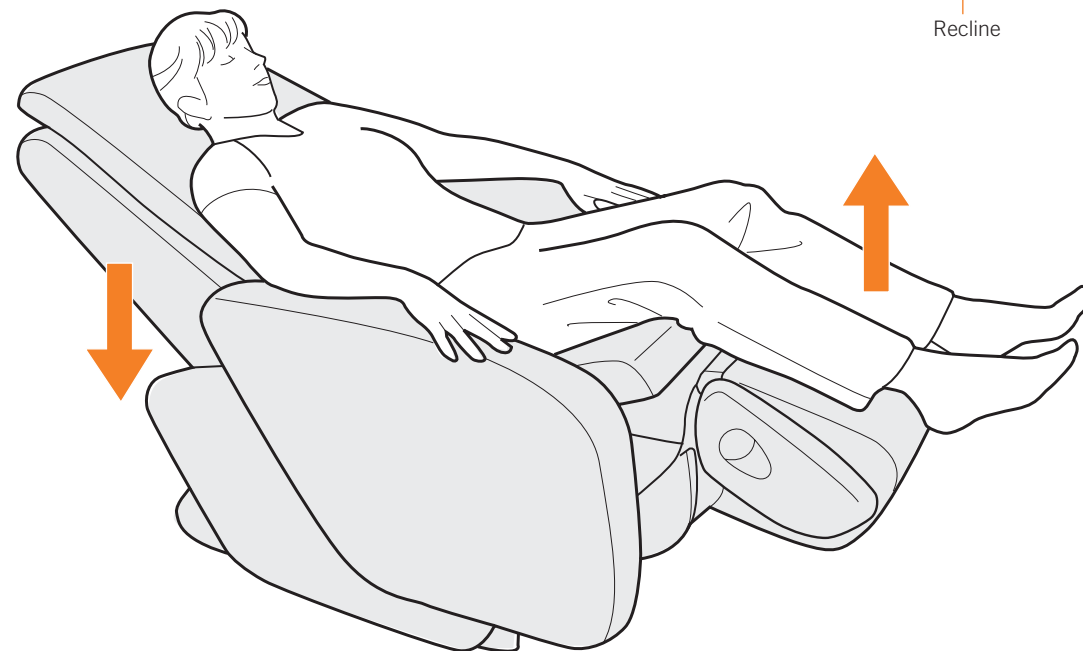
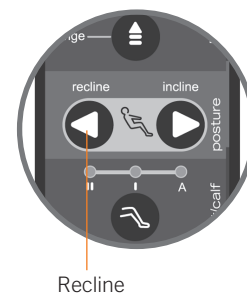

POUR UN MASSAGE DES PIEDS OU DES JAMBES

1. Déployez le masseur jambes+pieds

Ajustez le repose-pied à une hauteur confortable et tirez vers vous le levier de rotation du repose-pied (situé sur le côté droit du repose-pied).

Pour un massage des jambes, faites pivoter le repose-pied en l'éloignant du fauteuil, jusqu'à ce que vous l'entendiez cliquer, le masseur jambes+pieds vers le haut. **Ne forcez pas le pivotement du repose-pied au-delà du clic. Une force excessive pourrait endommager le mécanisme.**

Pour un massage des pieds, faites pivoter le repose-pied en l'éloignant du fauteuil, jusqu'à ce que le masseur jambes+pieds soit vers le haut. N'éloignez pas le repose-pied jusqu'à ce qu'il clique : le repose-pied doit se déplacer librement pour un massage des pieds.

REMARQUE : Le masseur jambes+pieds doit être immobilisé avant de pouvoir élever le dossier.

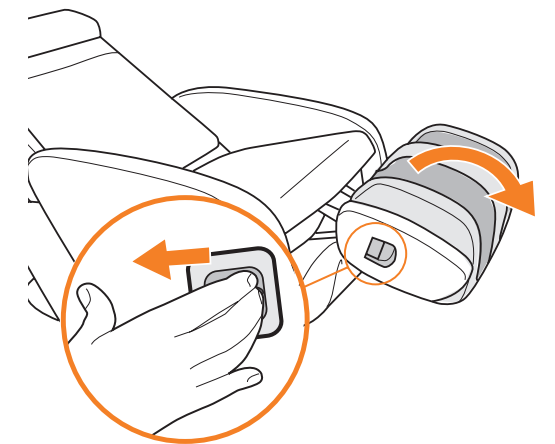

2. Insérez vos pieds ou vos jambes

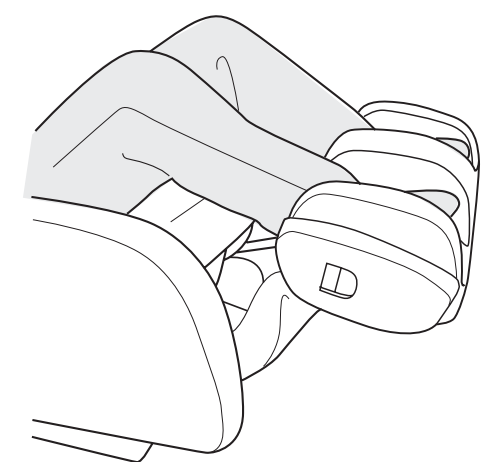
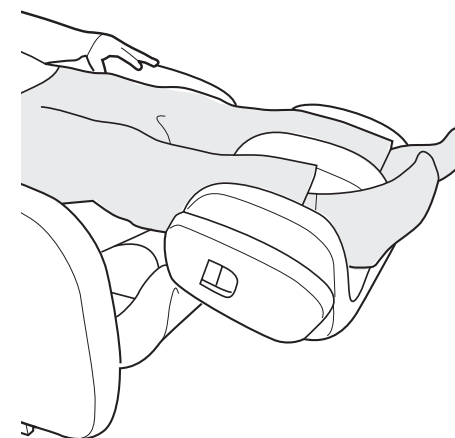

⚠ Ne vous mettez pas debout et ne vous asseyez pas sur le masseur jambes+pieds.

⚠ N'empêchez pas l'inclinaison électrique du dossier ou du repose-pied. N'inclinez pas manuellement le dossier ou le repose-pied. Entraver l'inclinaison électrique causera des dommages permanents au fauteuil.

prenez les commandes

À présent, choisissez une technique de massage. Votre fauteuil de massage Human Touch vous permet de personnaliser votre massage grâce à une grande variété de modes de massage. Choisissez un massage parmi trois modes de massage stationnaire et un massage de roulement, ou combinez-les. Utilisez la touche Portée pour personnaliser la portée de votre massage ou les touches Zone et Position pour cibler une région particulière. Vous pouvez également laisser le fauteuil prendre les commandes : choisissez un des quatre programmes d'autoimmersion, qui alternent entre les modes de massage et ciblent différentes régions de votre dos. Peu importe l'usage que vous en ferez, la technologie Human Touch vous offrira un massage optimal et les bienfaits les plus revigorants.

Arrêt — Arrête le massage et positionne la tête de massage au haut du dossier.

Arrêt — Arrête le massage.

Full Refresh / Shoulders / Low Back — Trois programmes d'autoimmersion uniques vous massent automatiquement pendant 15 minutes chacun en utilisant un éventail de modes de massage. Les témoins à DEL correspondants indiquent le mode de massage en cours.

Modes de massage fixes — Appuyez pour basculer entre trois modes de massage stationnaire, chacun étant conçu pour offrir des prestations uniques musculaire. Utilisez les fonctions Adoucir ou Zone pour un massage du dos partiel ou intégral.

Ease/Zone — Sélectionnez Ease pour soulager les muscles long de votre dos entier ou sélectionnez Zone de concentrer le massage sur une zone de six pouces. Utilisez les boutons de la position de se concentrer dans la zone de massage sur la zone désirée.

Position — Positionnez la tête de massage à l'endroit désiré du dossier à l'aide de cette touche, dans n'importe quel mode de massage stationnaire. Vous pouvez appuyer sur ces touches avant ou après la sélection du mode de massage.









Portée — Personnalisez la portée verticale de votre massage.

Inclinaison mécanique — Appuyez ici et maintenez la pression pour élever ou abaisser le dossier.

Largueur — Ciblez ou diffusez la pression du massage en sélectionnant le réglage large, moyen ou étroit. Cette fonction peut être utilisée en modes Flex et Relâchement. Sélectionnez la largeur après avoir sélectionné le mode de massage.

Jambes + pieds — Appuyez ici pour alterner entre deux vitesses fixes et un programme de massage automatique.

Human Touch®
feel better®

Mode de massage	Ce qu'il fait	Avantages
 <p>Stretch étirement</p>	<p>Votre dos est pétri par de petits mouvements circulaires appliqués de chaque côté de votre colonne vertébrale.</p> 	<p>Cette technique libère des tensions et des douleurs en soulevant et en étirant les muscles. Améliore la circulation sanguine en apportant les nutriments essentiels dans la zone de votre colonne vertébrale.</p>
 <p>Flex</p>	<p>Des tapotements rapides alternés le long de la colonne vertébrale stimulent les muscles et les articulations de la région lombaire. Ce massage reproduit la technique de massage à percussion employée en médecine sportive dans le cadre de thérapie musculaire en profondeur.</p> 	<p>Assouplit les articulations de la région lombaire et libère les pressions de la colonne vertébrale, revigorant tout le dos.</p>
 <p>Tone tonus</p>	<p>Combine un mouvement de pétrissage circulaire à de rapides tapotements en mode percussion.</p> 	<p>En même temps, soulage vos muscles de leur tension et élimine la pression des articulations, améliore la circulation sanguine et revigore votre dos.</p>
 <p>Ease relâchement</p>	<p>Un roulement doux masse le long de votre dos, près de votre colonne vertébrale.</p> 	<p>Réchauffe et relâche vos muscles, préparant votre dos pour un massage plus en profondeur. Ce massage relâche les tensions musculaires, améliore la circulation sanguine et détend le dos.</p>

soin et entretien

Afin de vous assurer que votre fauteuil fonctionne bien et qu'il conserve une belle apparence, veuillez suivre ces consignes faciles d'entretien.

MISE EN GARDE :

1. Assurez-vous de débrancher le cordon d'alimentation de la prise murale avant le nettoyage.
2. Nettoyer le boîtier de commande et l'interrupteur à l'aide d'un linge sec seulement. Ne nettoyez jamais le système de commande ou le bouton d'alimentation à l'aide d'un linge humide.
3. Avant de procéder au nettoyage de toute la surface du produit à l'aide d'une solution nettoyante, veillez à en faire l'essai sur une petite portion camouflée du produit afin de vous assurer qu'elle n'entraîne pas de décoloration.
4. N'utilisez pas de benzène, de diluant ou de solvant pour nettoyer le produit.

Norme de nettoyage : W

Pour maintenir votre produit Human Touch en état optimal, époussetez-le fréquemment ou passez-y l'aspirateur à l'aide d'une brosse douce. On peut également brosser les produits SoftSuede^{MD} à l'aide d'une brosse pour le suède. Seuls les nettoyeurs à l'eau pour meubles conviennent au nettoyage de ce produit. Pour traiter les taches, appliquez localement un shampoing pour meubles ou un détergent mousseux doux.

Entretien et réparation :

1. La mécanique de ce fauteuil a été conçue et construite afin de ne nécessiter aucun entretien. Aucune lubrification ni entretien périodique ne sont nécessaires.
2. Votre fauteuil ne doit être réparé que par un centre de service agréé.

Environnement d'utilisation et de rangement :

1. Lorsque le fauteuil ne doit pas être employé sur une longue période, nous vous recommandons d'enrouler le cordon d'alimentation et de placer le fauteuil dans un endroit exempt de poussière et d'humidité.
2. Ne le rangez près d'une flamme ou d'une source de chaleur.
3. N'exposez pas cet appareil aux rayons directs du soleil sur une longue période. Cela pourrait le décolorer ou l'endommager.
4. N'utilisez pas et ne rangez pas votre fauteuil dans des températures extrêmes. Les produits rangés au froid peuvent devoir attendre 48 heures à la température de la pièce avant de bien fonctionner.
5. Le produit doit être utilisé et rangé dans un milieu où le taux d'humidité relative sans condensation varie de 10 % à 80 %. Trop d'humidité endommagera la mécanique.

Divers :

1. N'insérez pas de corps étrangers entre les nodules de massage ni dans le boîtier du moteur.
2. Prenez soin de ne pas surcharger l'appareil.

Fiche technique*

Tension de fonctionnement :	110 à 120 volts CA, 60 Hz
Consommation d'énergie :	95 watts
Dimensions du fauteuil (incliné) :	165 cm (L) x 73,6 cm (l) x 83,8 cm (H)
Poids du produit :	78,9 kg
Dégagement d'inclinaison requis :	7,6 cm
Poids de charge maximal :	129,27 kg

**La fiche technique est sujette à changement sans préavis.*



humantouch.com
800.355.2762

WholeBody 2.0

Immersion Seating™

massage | relaxation | sleep

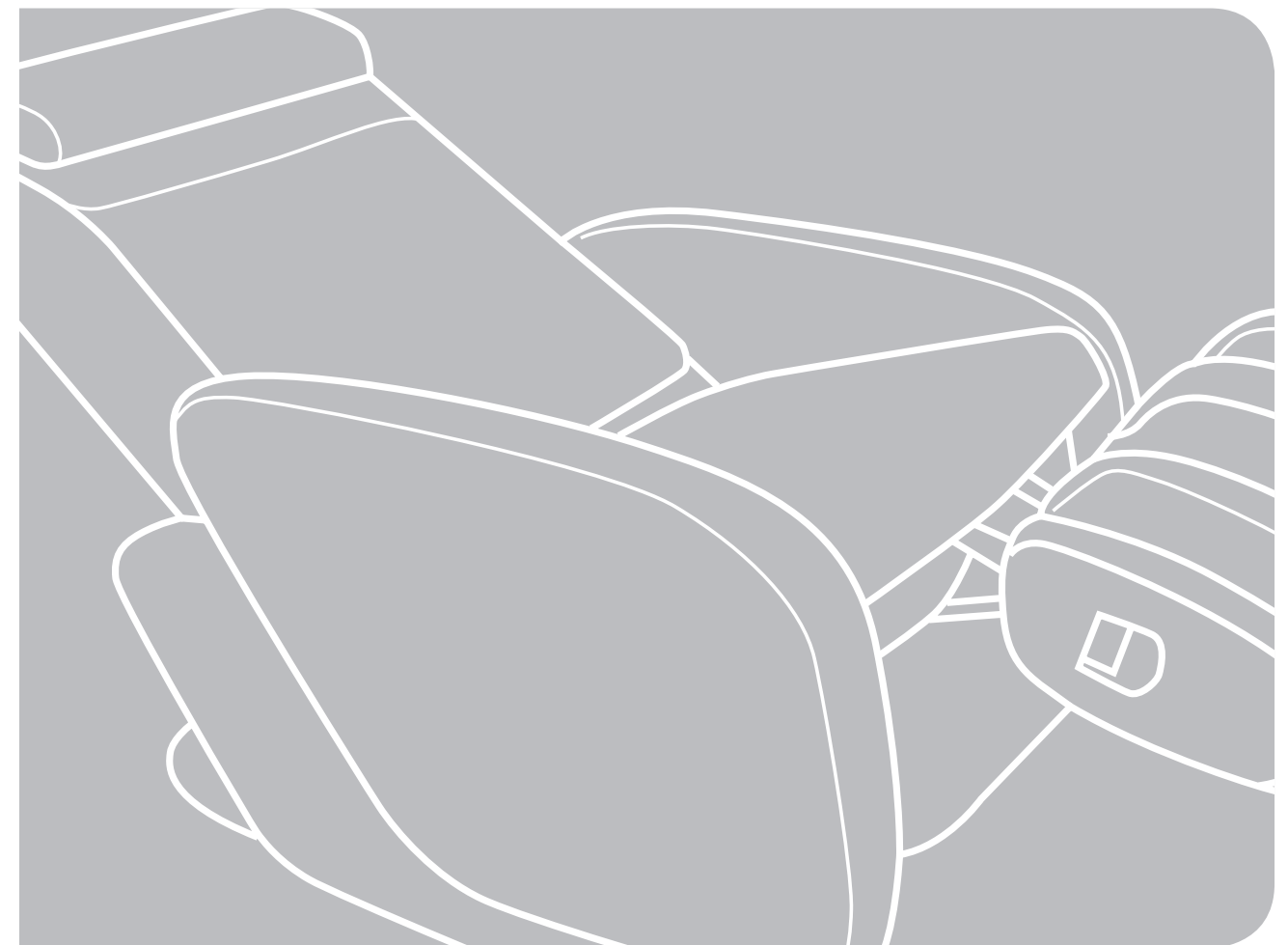

manual de uso y cuidado

ESPAÑOL

Registre su producto **EN LÍNEA** hoy

www.humantouch.com/register

Registre su producto **EN LÍNEA** hoy

www.humantouch.com/register

Human Touch®
Aliados de su bienestar

Durante décadas, Human Touch ha sido líder en el área de productos para masajes. Creamos productos de avanzada con la tecnología más reciente que aplican el arte ancestral curativo del masaje. Ante los estilos de vida acelerados de hoy, el equilibrio de sus necesidades físicas y mentales exige la combinación exacta de nutrición, ejercicios y masajes adecuados. Los Sistemas de masaje Human Touch son componentes esenciales para obtener el equilibrio entre el bienestar físico y mental.

Le invitamos a que nos visite en Internet para conocer más sobre nuestra empresa y nuestros productos, en el siguiente enlace: www.humantouch.com o llame a nuestros Representantes de Servicio al Cliente al número 800-355-2762.



Registre su producto en www.humantouch.com para garantizar que su producto esté en nuestro sistema y simplificar el proceso de garantía, en caso de que la necesite.

Envíe sus preguntas o comentarios sobre este manual a documentation@humantouch.com

©2012 Human Touch®, LLC. Patentes en proceso y derechos de propiedad intelectual vigentes.

El uso de este producto no garantiza ni implica declaraciones médicas.

Human Touch es una marca registrada de Human Touch®, LLC.

WholeBody 2.0

Immersion Seating™

massage | relaxation | sleep

¡le damos la bienvenida a
human touch®!

La silla de masaje Human Touch® es el puente perfecto entre la tecnología de avanzada y el arte ancestral curativo del masaje. Es un ingrediente clave para una vida equilibrada y lo puede tener justo en su propia casa.

La silla de masaje Human Touch incorpora la tecnología patentada Human Touch®. Emula las mismas técnicas que emplean los profesionales masajistas y quiroprácticos en el cuidado de la espalda y la columna vertebral. Resulta difícil creer que no es humana.

Para garantizar que no olvide ninguna de sus funciones y que la utilizará en forma segura, lea este manual detenidamente. ¡Luego siéntese, relájese y disfrute!

humantouch.com

manténgala en forma segura

INSTRUCCIONES DE SEGURIDAD IMPORTANTES

Cuando utilice un artefacto eléctrico, debe tener siempre precauciones especiales, incluidas las siguientes:

Lea todas las instrucciones antes de usar este artefacto.

- PELIGRO:** Para reducir el riesgo de sacudida eléctrica:
Desconecte siempre este producto del tomacorriente inmediatamente después de usarlo y antes de limpiarlo.
- ADVERTENCIA:** Para reducir el riesgo de quemaduras, incendio, sacudida eléctrica o lesiones personales:
 - No coloque las manos ni los dedos cerca del mecanismo de masaje, ni de los rodillos mientras este producto esté en funcionamiento. Tocar el mecanismo puede producir lesiones causadas por los rodillos que producen un efecto de compresión.
 - Si el cable de alimentación está deteriorado, el fabricante, su agente de servicio o una persona calificada similar debe reemplazarlo para evitar peligros.
 - Un artefacto nunca debe dejarse desatendido mientras esté conectado. Cuando no esté en uso, desconéctelo del tomacorriente antes de colocarlo o retirarle piezas.
 - No lo ponga en funcionamiento bajo una sábana o cojín. Puede ocurrir el calentamiento excesivo y producir un incendio, sacudida eléctrica o lesiones personales.
 - Se requiere su supervisión muy de cerca cuando este artefacto es utilizado por, con o cerca de niños, personas inválidas o discapacitadas. Mantenga a los niños retirados del apoyapies cuando esté extendido (o de otras piezas similares).
 - Utilice este producto solamente para el uso que se describe en este manual. No utilice conexiones no recomendadas por el fabricante.
 - Nunca haga funcionar este artefacto si tiene un cable o enchufe dañado, si no funciona correctamente, si se ha caído o deteriorado, o si ha caído en el agua. Devuelva este producto a un centro de servicio para su revisión y reparación.
 - No hale este artefacto por el cable de alimentación, ni utilice el cable como mango.
 - Mantenga siempre el cable de alimentación alejado de superficies calientes.
 - Nunca haga funcionar este artefacto con los orificios de ventilación obstruidos. Mantenga los orificios de ventilación libres de pelusa, cabellos y cosas por el estilo.
 - Nunca deje caer ni introduzca objetos en ningún orificio o abertura.
 - No se utilice en exteriores.
 - No se utilice en lugares donde se empleen productos en aerosol (spray) o donde se administre oxígeno.
 - Para desconectarlo, apague todos los controles colocándolos en posición OFF y luego retire el enchufe del tomacorriente.
 - No masajee ninguna zona del cuerpo que esté hinchada, inflamada o cubierta con erupciones.
 - No se utilice si presenta dolor en las pantorrillas de causa desconocida.
 - No utilice este producto sobre el piso húmedo o mientras alguna parte del cuerpo esté en contacto con tuberías o tomas de tierra similares.
 - Conecte siempre este artefacto a un tomacorriente debidamente conectado a tierra. Consulte las INSTRUCCIONES DE PUESTA A TIERRA.
 - No use este producto si escucha ruido más fuerte del sonido normal.
 - No se ponga de pie sobre el artefacto. Úselo solamente sentado.
 - Tenga cuidado al usar las superficies calientes. Pueden causar quemaduras serias. No lo use en zonas de la piel muy sensibles o con problemas de circulación. El uso de calor por niños o personas discapacitadas puede ser peligroso sin la atención de otras personas.

Precauciones de seguridad

- Se recomienda usar ropa cómoda mientras se utiliza este producto.
- Este producto ha sido diseñado para usarlo en posición relajada. Nunca fuerce ninguna parte del cuerpo hacia el área del espaldar mientras los rodillos estén en movimiento.
- Si siente alguna molestia anormal durante el funcionamiento de este producto, apague la alimentación eléctrica de inmediato y no utilice este producto. Consulte a su médico.
- No se siente sobre el control.
- No hale el cable de CA.
- Cuando utilice este producto después de haberse mantenido almacenado, compruebe que funciona debidamente antes usarlo.
- Compruebe siempre que no haya obstáculos detrás del producto y que haya espacio suficiente para reclinarlo.

CONSERVE ESTAS INSTRUCCIONES

No intente reparar este producto usted mismo.

Este producto está diseñado para uso personal en casa. Su uso comercial anula la garantía.

Instrucciones de puesta a tierra:

Este producto debe estar conectado a tierra. En caso de mal funcionamiento o avería, la puesta a masa ofrece una vía de menor resistencia para la corriente eléctrica para reducir el riesgo de sacudida eléctrica. Este producto está equipado con un cable que tiene un conductor de puesta a tierra del equipo y un enchufe de puesta a tierra. El enchufe se debe conectar a un tomacorriente adecuado que esté correctamente instalado y puesto a tierra, en conformidad con todos los códigos y ordenanzas locales.

- ADVERTENCIA:** La conexión inadecuada del conductor de puesta a tierra del equipo puede resultar en riesgo de sacudida eléctrica. Si no está seguro de que este producto esté correctamente puesto a tierra, consulte con un electricista calificado o con un técnico de servicio. No modifique el enchufe suministrado con el producto. Si no corresponde con el tomacorriente, haga que un electricista calificado le instale un tomacorriente adecuado.

Este producto se usa en circuitos normales de 120 voltios y tiene un enchufe de puesta a tierra similar al enchufe que se muestra en la ilustración (A). Se puede utilizar un adaptador temporal similar al que se muestra en las ilustraciones (B) y (C) para conectar este enchufe a un receptáculo de 2 polos como el que se muestra en la ilustración B, en caso de no tener disponible un enchufe debidamente puesto a tierra. El adaptador temporal se debe utilizar sólo hasta que un electricista calificado instale un tomacorriente debidamente conectado a tierra (ilustración A). La pestaña rígida en forma de oreja, de color verde, o similar, que sale del adaptador se debe conectar a una toma de tierra permanente, como por ejemplo, una tapa de cajetín de tomacorriente debidamente puesta a tierra. Cuando se use el adaptador, se debe asegurar con un tornillo de metal.

Para todos los productos conectados con un cable con puesta a tierra:

Métodos de puesta a tierra:

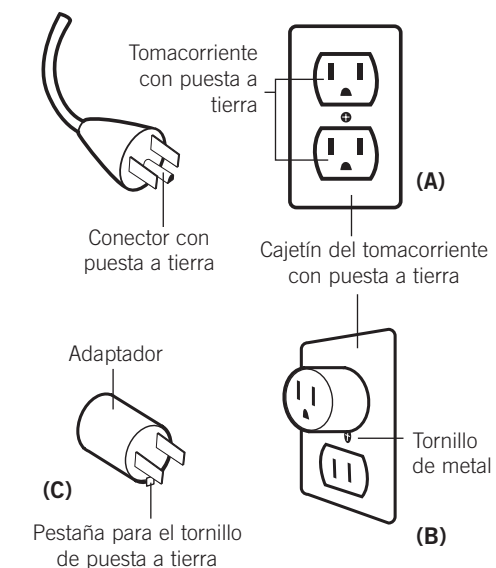

En Canadá no se permite el uso de adaptadores temporales.

- ADVERTENCIA:** Este producto está equipado con un protector térmico de restablecimiento. Es una característica de seguridad adicional para protegerle a usted y al producto contra el recalentamiento. Si el producto se detiene repentinamente y no arranca, coloque el interruptor principal ubicado en la parte posterior del producto en posición de apagado (Off) y no ponga el producto en funcionamiento al menos durante 30 minutos. Si no apaga el producto, el producto puede reiniciar el funcionamiento de repente mientras se enfría.

prepárese

Armar la silla de masaje Human Touch es fácil. Solo tiene que deslizar el espaldar sobre la base de la silla, conectar los dos, colocar el cojín del espaldar, ¡y listo!



1. Instale el espaldar en la base de la silla.

IMPORTANTE: Este paso requiere de dos personas para prevenir lesiones y/o daños al espaldar.

Utilizando dos personas, levante el espaldar en posición sobre la parte superior de la base de la silla, alineando los rieles de los laterales del espaldar con los soportes de la base de la silla. Baje los rieles a los lados del espaldar con cuidado sobre ambos soportes simultáneamente, manteniendo el nivel del espaldar, hasta que el espaldar se ajuste en su sitio.

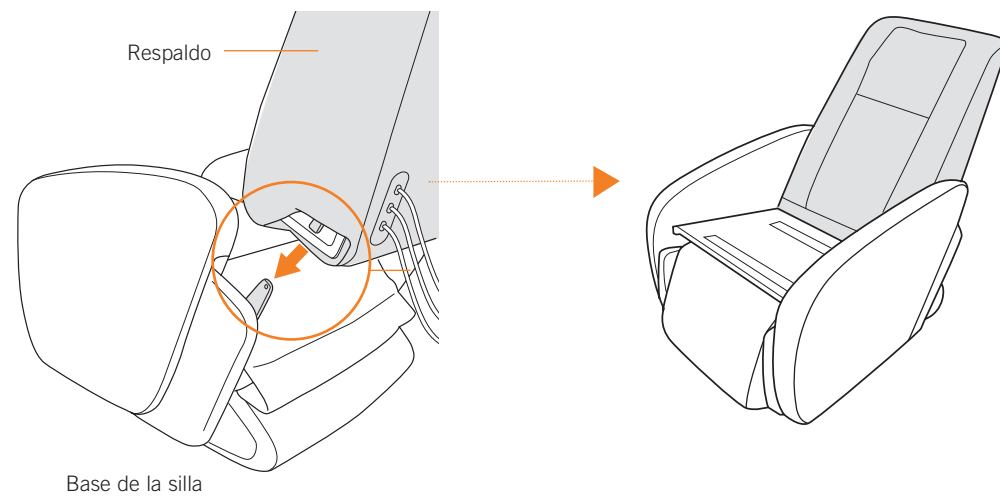

2. Adhiera el cojín del asiento.

Alinee y presione el cojín del asiento firmemente en posición.

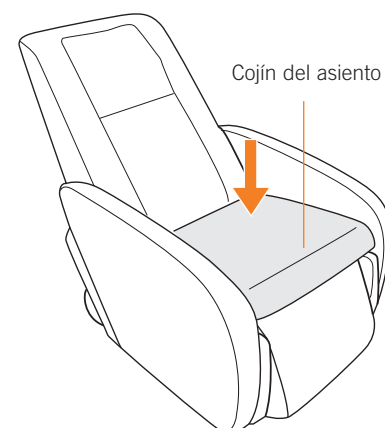

3. Adhiera la almohadilla del espaldar.

Asegure la almohadilla del espaldar al espaldar.

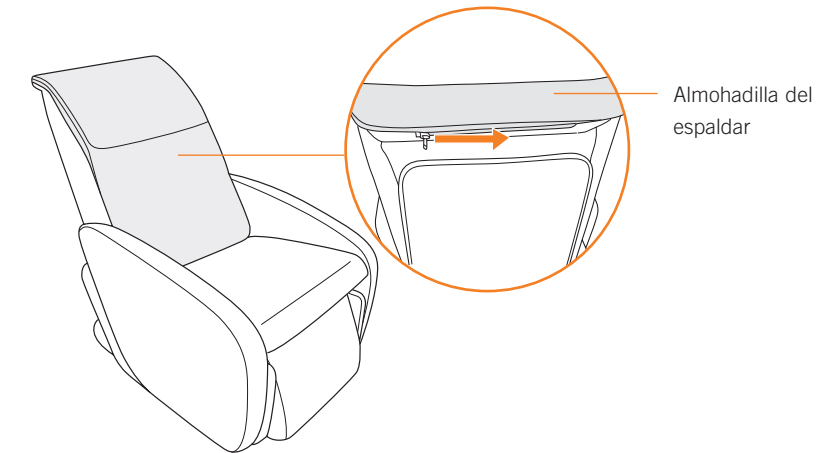

4. Asegure el cojín de la cabeza.

Asegure el cojín de la cabeza a la almohadilla del espaldar.

NOTA: Al disfrutar un masaje, deslice el cojín de la cabeza y la aleta del apoyacabezas sobre el espaldar para aumentar la intensidad del masaje del cuello y de los hombros.

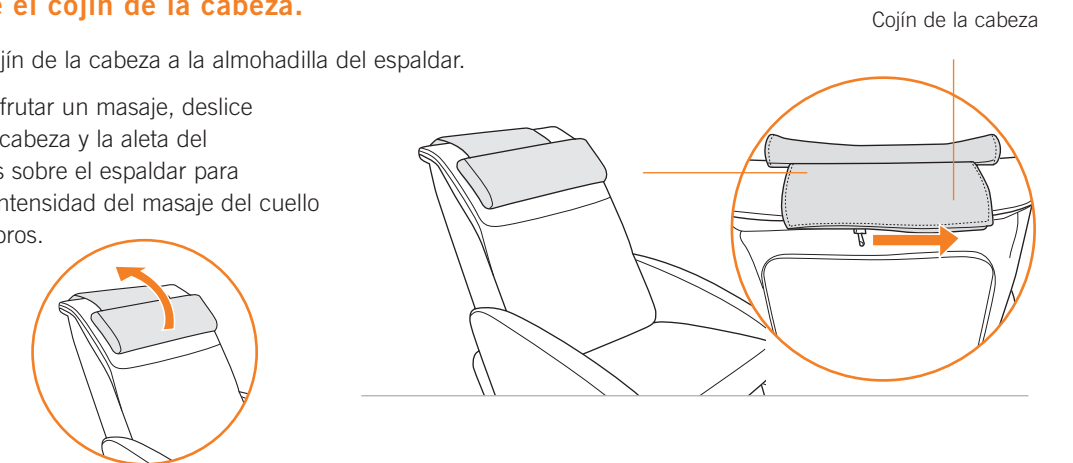

5. Conecte el cable del espaldar en la base de la silla.

Conecte el cable del espaldar a la toma correspondiente ubicada en la esquina inferior posterior de la base de la silla. Con la llave de Allen y el tornillo de Allen proporcionados, instale el tornillo en el orificio del alojamiento del conector para fijar los conectores.

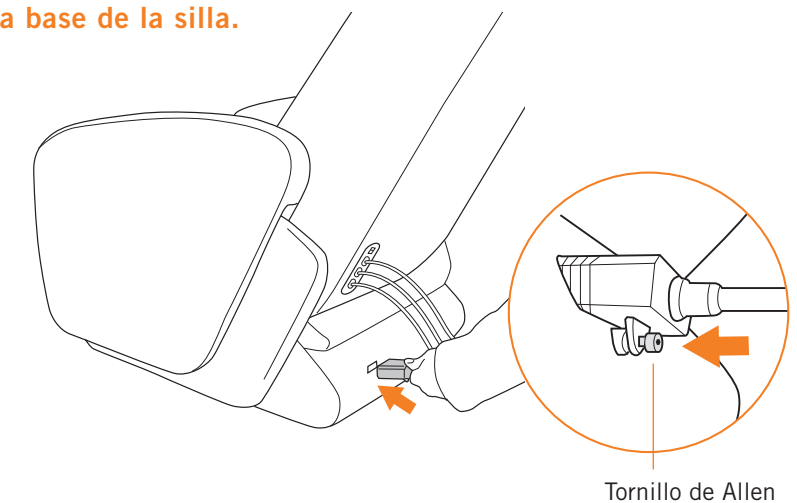

tome asiento

¡Usar la silla de masaje Human Touch es fácil! Solo siéntese y recline la silla a la posición deseada. La silla de masaje Human Touch le ayuda a sentirse mejor, con una variedad de técnicas de masaje que usted controla. Es la forma perfecta de relajarse y refrescarse.

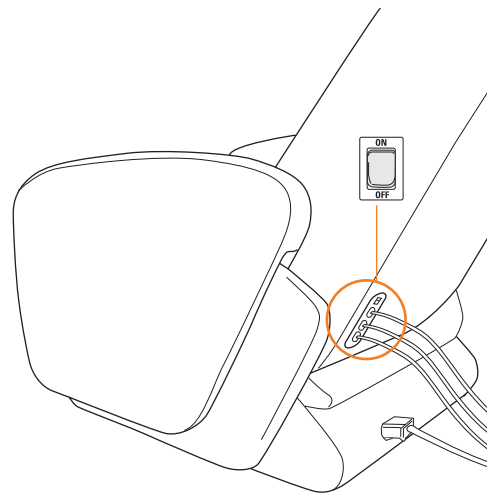

1. Enciéndalo

Conecte el cable de alimentación a una fuente de alimentación conectada a tierra. Encienda el interruptor principal (en la parte posterior de la silla), colocándolo en posición On.

RECLINE LA SILLA

Utilice los botones recline e incline del control remoto para ajustar la inclinación de la silla para máxima comodidad.

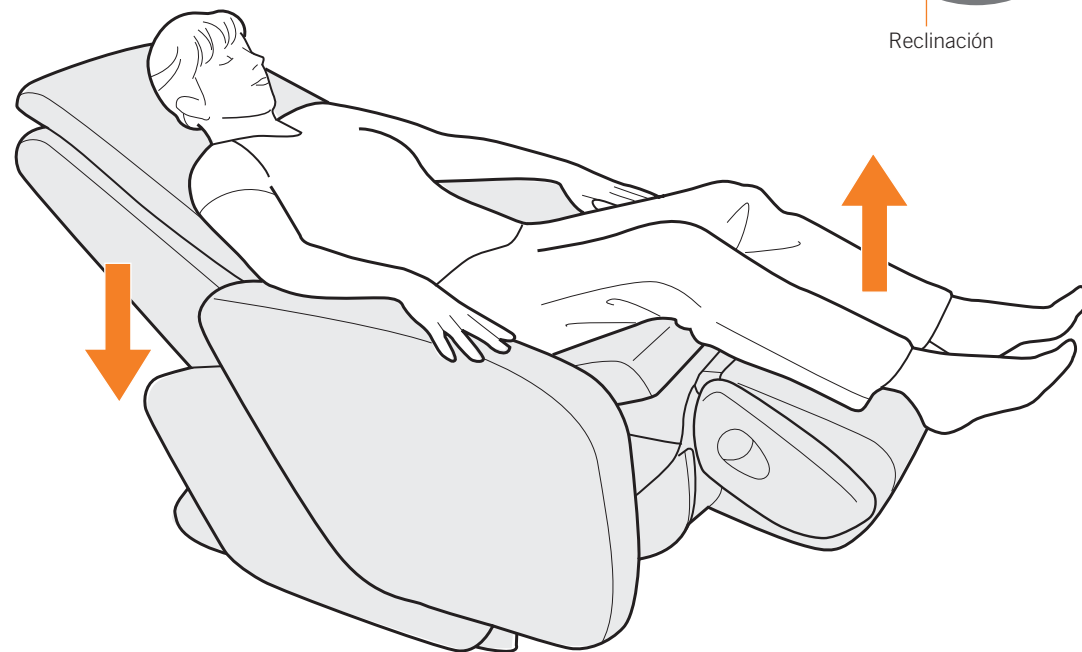
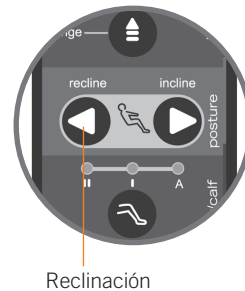

PARA UN MASAJE DE PIES O PANTORRILLAS

1. Abra el masajeador de pies y pantorrillas.

Hale el mango de liberación de rotación del apoyapies (ubicado a la derecha del apoyapies) en dirección hacia usted.

Para darse un masaje en las pantorrillas, rote el apoyapies alejándolo de la silla hasta que se ajuste en posición, con el masajeador de pies y pantorrillas cara arriba. **No fuerce la rotación del apoyapies más allá del punto en que se ajusta con un clic. Ejercer demasiada fuerza puede estropear el mecanismo.**

Para darse un masaje en los pies, rote el apoyapies alejándolo de la silla solo hasta que el masajeador de pies y pantorrillas quede cara arriba. No lo rote demasiado lejos para que se ajuste en posición mediante un clic; el apoyapies debe moverse libremente para masajear los pies.

NOTA: El masajeador de pies y pantorrillas debe estar asegurado en posición para levantar el espaldar.

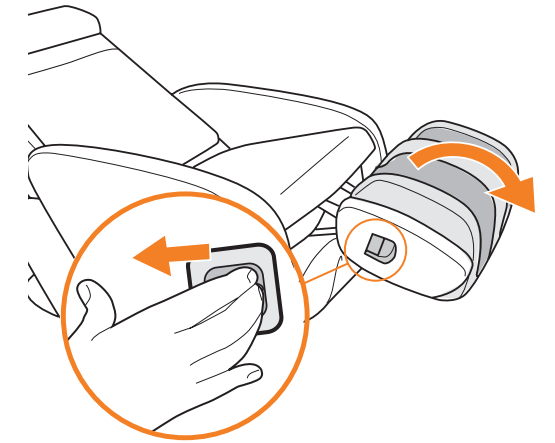

2. Introduzca los pies o las pantorrillas.

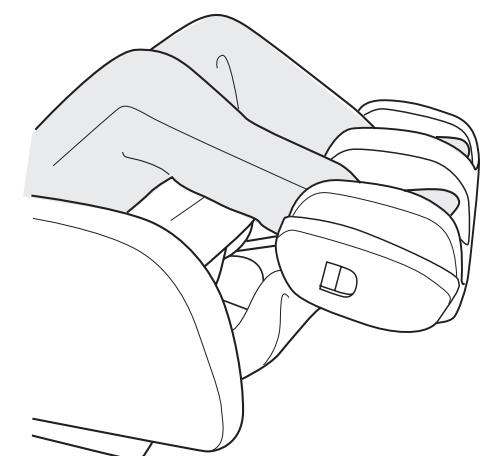
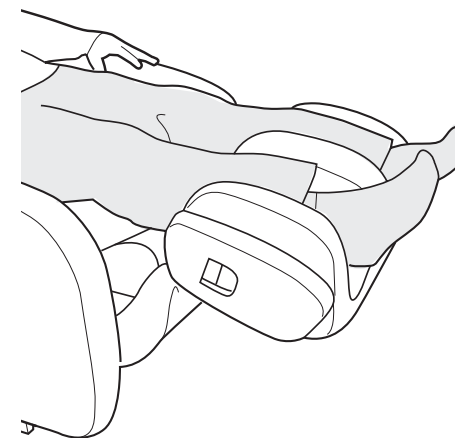

⚠ No se ponga de pie, ni se siente en el masajeador de pies y pantorrillas.

⚠ No impida el movimiento automático de reclinación e inclinación del espaldar o el apoyapies. No intente reclinar o inclinar el espaldar o el apoyapies manualmente. Si se interfiere con el movimiento automático de reclinación, la silla se dañará de manera permanente.

tome el control

Ahora escoja una técnica de masaje. La silla de masaje Human Touch le permite personalizar su masaje para obtener una variedad de beneficios musculares focalizados. Elija entre tres técnicas de masaje fijas y un masaje ondulante, o bien combínelos. Utilice el botón Range (Alcance) para personalizar el alcance de su masaje vertical, o las características Zone (Zona) y Position (Position) para asignar el masaje a un área específica. También puede dejar que la silla tome el control: escoja uno de los tres programas de inmersión, que alternan entre los modos de masaje y seleccionan áreas clave de su espalda. No importa cómo la utilice, la tecnología Human Touch ofrece máxima flexibilidad de masajes y refrescantes beneficios.

Stop/Auto park — Detiene el masaje y estaciona los rodillos masajeadores en la parte superior del espaldar.

End — Detiene el masaje.

Full Refresh / Shoulders / Low Back — Tres programas de inmersión automática únicos, que le masajean durante 15 minutos cada uno, con una variedad de modos de masaje. Las luces indicadoras LED correspondientes se encienden para indicar cuál modo de masaje se está usando actualmente.

Ease/Zone — Seleccione Ease para aliviar sus músculos en toda la espalda o seleccione Zone para focalizar el masaje en una zona de seis pulgadas. Utilice los botones de posición para focalizar la zona de masaje en el área deseada.

Position — Use estos botones en combinación con los modos de masaje fijos para llevar los rodillos masajeadores a la posición deseada en el espaldar. Puede presionar este botón antes o después de seleccionar el modo de masaje.









Width — Enfoque o difunda la presión del masaje mediante la selección de la función máxima, media o mínima. Esta función trabaja con los beneficios focalizados de los modos de masaje Flex (Flexible) y Easy (Fácil). Seleccione la el botón Width después de seleccionar el modo de masaje.

Range — Personaliza el alcance de su masaje vertical.

Incline/Recline — Presione el botón de reclinación para reclinar el espaldar y desplegar el apoyapiés simultánea; presione el botón de inclinación para levantar el espaldar mientras baja el apoyapiés.

Foot/Calf — Presione para alternar entre dos velocidades fijas de masaje de pies/pantorrillas y un programa de masaje automático, que alterna las velocidades.

Beneficios focalizados — Presione para alternar entre tres modos de masaje fijos, cada uno diseñado para ofrecer beneficios musculares únicos. Utilice con las funciones Ease o Zone para un masaje de una parte de la espalda o de toda la espalda.

Modo de masaje	Lo que hace	Beneficios
 Stretch	Masajea la espalda con un movimiento circular pequeño a ambos lados de la columna vertebral simultáneamente. 	Alivia la tensión y el dolor levantando y encogiendo los músculos. Mejora la circulación y ayuda a llevar los nutrientes vitales al área espinal.
 Flex	Alterna golpes ligeros rápidos a lo largo de la columna vertebral para estimular los músculos y las articulaciones del área espinal mediante la emulación de la técnica masajeadora de percusión que se utiliza en medicina deportiva para la terapia muscular profunda. 	Flexiona las articulaciones de la columna y alivia la presión de la columna, con lo cual se vigoriza toda el área de la espalda.
 Tone	Combina un movimiento circular con golpes ligeros rápidos. 	Alivia la tensión muscular y la presión espinal, mejora la circulación y vigoriza la espalda, todo de una sola vez.
 Ease	Ondula suavemente la espalda hacia arriba y hacia abajo cerca de la columna vertebral. 	Calienta y afloja los músculos y prepara la espalda para un masaje más profundo. Alivia la tensión muscular, mejora la circulación y relaja la espalda.

ESPAÑOL

cuidado y mantenimiento

Para mantener su producto en funcionamiento y luciendo bien, siga estos pasos simples para su cuidado.



ADVERTENCIA:

1. Asegúrese de desconectar el cable de alimentación del tomacorriente antes de limpiar la silla.
2. Cuando limpie el control o el interruptor de alimentación, utilice solamente un paño seco. Nunca utilice un paño húmedo para limpiar el control ni el interruptor de alimentación.
3. Asegúrese de probar las soluciones limpiadoras en una superficie pequeña no visible del producto para garantizar que el color no se desvanezca antes de usar la solución en toda la superficie del producto.
4. No utilice benceno ni disolventes en su producto.

Estándar de código de limpieza: W

Para mantener su producto Human Touch en óptimas condiciones, limpie el polvo de la silla frecuentemente y/o con una aspiradora de cepillo suave. Los productos SofSuede® también se pueden cepillar con un cepillo para gamuza. Si su producto se ensucia, use solo un limpiador de tapicería a base de agua. Para tratar las manchas, limpie el área manchada con un champú para tapicería o una espuma detergente suave.

Mantenimiento y reparación:

1. La mecánica de este producto está especialmente diseñada y construida para no requerir mantenimiento. No se requiere servicio ni lubricación periódicamente.
2. La silla sólo debe recibir servicio por parte de un centro de servicio autorizado.

Almacenamiento:

1. Cuando no se utilice por un largo período, recomendamos cubrir la silla, enrollar el cable de alimentación y colocar la unidad en un lugar libre de polvo y humedad.
2. No lo conserve cerca del calor, ni de las llamas.
3. No deje este producto expuesto a la luz solar directa por largos períodos de tiempo. Ello puede causar decoloración o daños.
4. No utilice o almacene el producto a temperaturas extremas; si el producto se almacena a bajas temperaturas, puede ser necesario que el producto esté a temperatura ambiente por 48 horas para que funcione correctamente.
5. El producto se debe utilizar y almacenar en un ambiente sin condensación de humedad que oscile entre un 10 y un 80%. La humedad excesiva dañará la mecánica del producto.

Otras informaciones:

1. No se deben introducir objetos extraños entre los nodos de masaje ni la carcasa de la unidad.
2. Se debe tener cuidado para no sobrecargar la unidad.

Especificaciones*

Voltaje de operación:	CA 110-120 V, 60 Hz
Consumo de energía:	95 vatios
Tamaño de la silla:	65" Largo x 29" Ancho x 33" Alto (reclinada) 45" Largo x 29" Ancho x 39" Alto (derecha)
Peso del producto:	174 Lbs.
Espacio necesario para reclinarla:	3"
Peso máximo de carga:	285 Lbs.

Las especificaciones quedan sujetas a cambio sin previo aviso.

humantouch.com